

# strelec

ročník I.

2003/2004

apríl '04

číslo 2

**Stredná priemyselná škola Nitra, ul. Fraňa Kráľa**



legalize it?





Zdravím vás, ktorí ste prečítali zdravím vás (ale to už poznáte).

Po dlhšom čase sa opäť stretávame...myslím, že vás úvodny veľmi nezaujímajú hlavne, že je joker...na záver by som chcel popriať veľa šťastia štvrtákom pri ústnych maturitných skúškach.

"Väčšinou spoločenské problémy rieši diskusia. Ibaže u nás sa to nedá. Je takpovediac zakázané o drogách debatovať, ak nerátame predbiehanie sa v tvrdsích a najtvrdsích protidrogových vyhláseniach, ktoré problém skôr komplikujú, ako riešia. Každého, kto takúto diskusiu začne, obviňujú z propagácie drog. V skutočnosti je to naopak. Často sa tí, čo poznajú tento problém, usilujú o efektívnejšie riešenie zhubného drogového problému... V prvom rade bude asi treba povedať, že drogy sú zlé, a nikdy by sa nemali dostať do nášho životného štýlu, tak ako to predstavujú filmy z drogového prostredia." ([www.slobodnavolba.sk](http://www.slobodnavolba.sk))

Myslím, že vám neunikla obálka strelca. Niektorých potešila, iných pobúrila, no téma "Ako ďalej s ganjou" bude pre mnohých ešte dlho trňom v oku. Nechcem tu písať veci, ktoré nájdete všade na nete, aké drogy poznáme, ich zloženie, účinky a pod. Chcel by som vedieť aký je TVOJ názor na ganju, aký máš postoj k prípadnej legalizácii či dekriminalizácii, čo sa vyrieši prípadne nevyrieši legalizáciou, vplyv ganji na hodnotový rebríček človeka atď. Jeden názor by som chcel uviesť a dúfam, že nejaké reakcie nájdem v schránke buď na chodbe alebo na nete. (názor bol prebraný zo stránky [www.slobodnavolba.sk/id/567803.htm](http://www.slobodnavolba.sk/id/567803.htm), vopred sa ospravedlňujem za chyby, obsah nie je nijako upravený len vulgárne slová sú trochu pozmenené) Netreba však zabúdať, že každý má svoj názor, ale aj úroveň jeho podania svedčí o inteligencii človeka...

"Hmm ja by som na to mal aj iný názor. Hulil som ganju a aj občas hulim. Jej problém je v tom že zdanlivo nemá žiadne negatívne účinky/nebadateľne keď sa človek napraska parada na druhý den mu nič není trosku je vymlatený ale inak absolútna pohodička. No ale takto droga robí jednu dosť závažnú vec. Mení charakter človeka jeho vystupovanie, prístup k veciam životu aj aj okoliu. Človek keď moc praska sa stáva apatickým už ho nebaví to čo ho bavilo predtým. Jak povedal známi Indický diplomat Mahatma Gandhi (ci tak nejak sa píše) keď sa ho opýtali na otázku že prečo nefajčí marihuanu keď je v indii taka populárna. A on povedal (nebude to presne citat) Ze Marihuana robí to že vyhasina svetlo človeka. A je to pravda. Keď si spomeniem ake keďysi boli zuri chlastalo sa fsade zveriana sranda a tak (nevrahím že alkohol je popi\*i) no prostě život najvacší. A teraz??? DOjdem na zur vseci vyprdeny vystojereny... smeju sa na tupich ftipoch... no proste parada... V tomto je ganja zla... Oje\*ava myslel cleveka... Ja nejsom proti nej je to popi\*i vec ale treba ju vediet hulit. a malo ľudí to zvlada by som povedal že dokonca menej ako 5 percent... je to proste zverina... A preto animoc niesom za legalizáciu... ale skor za dekriminalizáciu lebo je pravda zasa f tom že mam jednu sindu pri sebe zoberu ma fizli a basa na dva roki... a tri krat a som tam na dozivotie parada! :o))) tak aspon f tomto by sme sa mohli posnazit... ale viac menej s tymito ludmi co su f parlamnete je to nemozne... sak ale aj oni raz pojdu do ponzia a ptom pride nasa vlada!!! :o)) a my budeme mat svoje stastie vo svojich rukach a urcovat zakony svojim detom! ok tot vsio pa!"

za redakciu príjemné čítanie praje  
P.S.I- Joker je na zadnej strane...  
P.S.II- Sme konečne v Európe, doteraz sme boli asi v Ázii...

-ján földeši-





V záverečnej časti školského roka, keď väčšina z našich študentov odchádza do rôznych podnikov na dvojtyždňovú prax, by som ich chcela osloviť týmto článkom, ako môžu toto obdobie využiť pri osobnej realizácii sa vytvorením vlastnej práce KOP alebo SOČ. Je to veľmi priaznivé dvojtyždňové obdobie, ktoré mimo školských lavíc môžu tvorivo využiť. Mnohí študenti tak urobili a úspešne reprezentovali našu školu na krajskom aj celoštátnom kole SOČ. Bola by som rada, keby našli vhodných nástupcov aj v budúcom školskom roku. Myšlienky zlepšiť niečo, navrhnúť inováciu technického riešenia problémov na mnohých pracoviskách často uskutočnia práve mladí študenti, ktorí v sebe tak objavia inú nepoznanú stránku svojho talentu.

KOP riešená študentmi nahrádza praktickú maturitnú skúšku. Jej podstatou je písomná odborná práca o riešení konkrétnej odbornej úlohy. Obhajuje sa pred skúšobnou maturitnou komisiou v termíne určenom riaditeľom školy. Zvyčajne to býva v termíne praktických maturitných skúšok v apríli pred ústnymi maturitnými skúškami. Práca sa spravidla týka riešenia reálneho problému alebo prípravy učebnej pomôcky. V prípade našej školy sú tieto práce početnejšie ako SOČ. Len menšia časť študentov vykonáva písomné maturitné skúšky. To svedčí o tom, že riešenie praktickej úlohy v priebehu praxe alebo v školskom prostredí a jej obhajoba študentmi štvrtého ročníka sa berie vážne. Mnohé z riešených úloh sú vyústením myšlienok z praxe. Škola môže prispieť finančne na materiál, ktorý študenti na prácu použijú. Je vhodné hľadať túto možnosť vo firmách kde žiaci budú pracovať. Žiak v spolupráci s konzultantom sa stáva úspešným, akceptovaným prostredím, rozvíja sa, lebo prežíva pocit úspechu v svojej práci a pri obhajobách prechádzajúc až k práci SOČ tvorí jednotný celok učiteľ-žiak.

SOČ je formou mimoškolskej činnosti študentov kde môžu ideálne uplatniť spojenie teórie s praxou. Vykonáva ju študent alebo skupina študentov formou riešenia problémových úloh v rôznych odboroch, napr. elektrotechnika, informatika, strojárstvo, elektronika, učebné pomôcky a pod. Ako úlohy sa spravidla zadávajú (alebo nájdu na praxi) konkrétne požiadavky podnikov, skutočná potreba školy, alebo aktuálny spoločenský problém. Študenta pri spracovaní úlohy usmerňuje konzultant, dospelá osoba známa oblasti, ktorej sa práca týka. Môže to byť učiteľ, pracovník podniku, kde sa prax vykonáva, rodič, ale aj odborník, ktorého so školou nespája nič okrem práce so študentom. Vek študenta nie je obmedzený ročníkom. V práci môže pokračovať, rozširovať ju počas celého štvorročného štúdia. Vtedy sú práce rozsiahlejšie a aj úspešnejšie. Hlavným cieľom SOČ je vedenie študentov k samostatnosti. Dôležité pre hodnotenie je aj vystupovanie študenta pri prezentácii a reálny prínos práce, uplatnenie vo výrobe, vhodná okamžitá publikácia a pod. V krajských kolách súťažia študenti z rôznych škôl, s rôznou odbornosťou. Každoročne sa naši žiaci umiestňujú na popredných miestach v odboroch ako strojárstvo, informatika, elektrotechnika a pod. Študenti tak zviditeľnia školu, seba a úspešne sa niektorí aj bez prijímacích pohovorov dostanú vďaka týmto výsledkom aj na vysoké školy.

Prekročte preto prah vlastného tieňa a úspešne ich nasledujte. K tomu vám prajem veľa úspechov a optimizmu.

Ing. Mária Francelová  
zástupkyňa školy

**15.1. 2004** bol dňom otvorených dverí na našej škole. Niektoré triedy mali šťastie a na miesto vyučovania boli na exkurziách. Žiaci 3.S sa pozreli do podniku NIKOV (Krškany), 4.B navštívila TV ZOBOR a 2.A spolu s 2.B sa odviezli až za hranice mesta do podniku OSRAM v Nových Zámkoch.



**20.1. 2004** sa konala olympiáda v nemeckom jazyku, ktorej sa zúčastnili študenti M. Mičík (4.S) a O. Balko (4.B). Mičík postúpil do ďalšieho kola na Gymnázium Golianova.

**3.2. 2004** sa hral basketbal SŠ, našu školu reprezentovali žiaci: Marek Greňa 4.B, Ondrej Balko 4.B, Martin Dvonč 2.S, Tomáš Bestvina 2.A, Ivan Záhorský 2.A, Marek Hattas 2.A, Peter Adame 2.A, Ľuboš Gregor 2.A, Michal Hantšok 1.B, Michal Jankovič 2.B, Libor Štabrňák 4.S.



**6.2. 2004** štvrtáci navštívili výstavu AQUA-TERM. Ktovie ako bolo?

**8.2. 2004** sa konal lyžiarsky výcvik prvých ročníkov. Bolo OK.



**13.2. 2004** sa uskutočnil 26. ročník školského kola SOČ. Výsledky školského kola sú uvedené v ďalšom článku.



**17.2. 2004** sa konalo školské kolo matematickej súťaže pre SOU a SOŠ. Výsledky 16. ročníka v kategórii K (1-2 ročník) sú: 1.A Helbich J., Kondrila P., Fridrich M., 1.B Kelemen S., Zaujec M., Bryndza M., 1.S Žáčik M., Kreškóci E., Medovič P., 2.S Jankovič B., Brišš Ľ., 2.A Ondruška P., Bestvina T., Kozár M., 2.B Lipka L., Martiš J., Szöllösi T., kategória N (3-4 ročník): 3.A Čapek, Janík, Koczman, Csillag, 3.B Fazekaš, Farkaš, 3.S Chum, Kaniansky, 4.A Ďurfina, Kopček, Perný, 4.B Varga, Vida, 4.C Valo, Maláč, 4.S Lauko, Páterek.

**18.2. 2004** sa konalo okresné kolo olympiády v anglickom jazyku na Gymnáziu Golianova. Študent **Marián Kurák** z 2. A úspešne reprezentoval našu školu a umiestnil sa na prvom mieste.

**16.3. 2004** sa uskutočnilo regionálne kolo súťaže Praktická matematika v Aule A. Stodolu, Strojnickej fakulty STU v Bratislave. Zúčastnili sa jej žiaci 3.A **Jozef Koczman** a **Zoltán Janík**. V ten istý deň sa hral na našej škole aj volejbal stredných škôl.

**18.3. 2004** prebehol aj našou školou Matematický klokan 2004. Čo je medzinárodná súťaž pre žiakov ZŠ a SŠ. Súťaž mala dve kategórie O (1-2 ročník) a P (3-4 ročník).



**2.4. 2004** sa konalo na Gymnáziu sv. Cyrila a Metoda krajské kolo SOČ. Výsledky, ktoré sme dosiahli sú nasledovné: **informatika**- 2. miesto **Lubomír**

**Varga 4.B**, "Logický analýzátor", *stavebníctvo, architektúra a priemyselny dizajn*- 4. miesto **Juraj Trenčanský 3.A**, "Návrh športového automobilu pre mladých", *strojárstvo, hutníctvo a doprava*- 3. miesto **Dušan Červeňak 4.S**, "Úprava vodorovnej obrázačky", *voľný čas*- bez umiestnenia **Peter Mikulášik 4.S**, "Stroj na posilňovanie chrbtového svalstva", *elektrotechnika, elektronika a energetika*- 1. miesto **Peter Šmitala, Rastislav Kostolánsky 4.B**, "Trojfázový regulovateľný transformátor", *mikroprocesorová, výpočtová a telekomunikačná technika*- 2. miesto **Milan Uhrík 4.A**, "Model ovládania pásových dopravníkov", *učebné pomôcky*- 4. miesto **Tomáš Kopecký 4.S**, "Piestové axiálne čerpadlo s naklápacou klapkou". Uhrík, Kostolánsky, Šmitala, Varga sa zúčastnia celoštátneho kola, ktoré sa bude konať v Piešťanoch.

# BASKETBAL

3.2 2004 si v našej telocvični zmerali sily na majstrovstvách okresu v basketbale stredných škôl SPŠ Nitra, Obchodná akadémia Nitra, Gymnázium Golianova. V úvodnom zápase nastúpili "naši" proti Gymnáziu Golianova, kde si už do polčasu vybojovali rozhodujúci náskok a tak sa na palubovku dostala aj celá lavička, ktorá tak mohla predviesť svoje basketbalové umenie. Úlohu favorita však dokonale zvládli chalani z OA, keď v basketbale každému dobre známym Romanom Markom v základnej zostave si bez väčších problémov poradili s gymnazistami z Golianovej ulice. Proti "domácejmu" celku to až také ľahké nemali, keď im srdnato vzdorovali. SPŠ v zostave s kadetmi Nitry (Bestvina, Hantšok) či bývalými hráčmi v zostave bojovali až do konca, no postup na "kraj" im po vyhratom polčase unikol len o vlások. Postupujúcim sa teda stal celok OA v Nitre.

-gregor-



Dnes je pondelok. Vôbec sa mi nechce ísť do školy, ale to asi nie je neobvyklé. Hneď od rána mám nejaký blbý pocit. Asi sa dnes niečo stane (najskôr mne).

Do školy prichádzam ako obvykle na poslednú chvíľu. Školník už ide zavrieť dvere a ja som ešte v šatniach. V poslednom momente sa len tak-tak prestrkávam cez dvere. Školník si ešte neodpustil poznámku, aby sme chodili do školy načas. On si nevie ani predstaviť, aké to ma študent v tejto dobe ťažké. Mysľou mi preleteli spomienky na tento víkend.

V piatok večer som vyrazil do mesta. Človek proste musí vypadnúť niekam z toho stereotypu. Pár kamošov, pokecáme niekde pri poháre kofoly. No a taký štvrtý - piaty pohár človeka niekedy aj zmôže. O tretej sme sa rozhodli že ideme domov. ...okno... Zobudil som sa asi o jedenástej.

Vstávam s pocitom, že sa mi mozog každou chvíľou pretlačí von z hlavy cez pravé oko a tuším, že veľmi skoro uvidím opäť svoju včerajšiu večeru. Možno je to len nahromadený stres z celého týždňa v škole, alebo som to s tou kofolou prehnal. Ani za svet si však nemôžem presne spomenúť. Asi som zaspal v taxíku, alebo na stanici. Viem len, že nemám silu teraz o tom rozmýšľať. Je obed a musím vstať, aby si naši nemysleli, že so mnou niečo je. Odniesol som sa do obývačky pozeráť aspoň telku. No nič, sobota je zabitá, s tým orangutanom na krku veľa nespravím. V nedeľu som sa

klávesnicu a zapol som si tak ju omrknem. Nejaký dedo zachránil svet. Ja som dobrák rozhodol pomôcť. Mlámim postavia do cesty. Ale zrazu ma niečo ako na hodoch v Alekšinciach, tak sa radšej ako zachránim svet. Najedol som sa, ale urobiť. No počkať, veď zajtra knihy. Keby som si len vedel piatok tašku. Rozhliadam sa ma čaká pri stole. Nečakane poklesla po tom čo som si odovzdať elaborát z elektroniky. Už dva týždne sa teším, že si ho spravím, ale zatiaľ som na to naozaj nemal čas. Asi po piatich hodinách som hotový. A to doslova. Sú dve hodiny v noci a mne sa konečne podarilo dostať sa do postele. Dost' už spomínania o tomto víkende.

Utekám na hodinu aby som nalapal nejaké tie vedomosti. Prvé dve hodiny sú výpočtovka. Búšim do tej klávesnice, no ona úplne odmieta spolupracovať. Už asi dva mesiace tu počúvam o nejakom assembly, no ešte som ho nevidel, ale niet sa čo čudovať, veď v dnešnej dobe je to s učebnými pomôckami ťažké. Ďalšia hodina je silnoprúd. Aspoň môžem dospať čo som v noci nestihol. Zase kreslí nejaký motor. Kamarát čo sedí vedľa mňa už ležal na stole podopierajúc si čelo zápästím a snažil sa z bezprostrednej blízkosti prečítať čo je napísané na lavici. Pridal som sa samozrejme k nemu. Z čítania ma vyrušil až zvonček. Veľká prestávka. Hodím do seba nejakú desiatu a pokecam so spolužiakmi. Očividne nemali taký divoký víkend, ale nijak mi to neprekáža. Po prestávke nasleduje elektronika. Budem sa môcť pochváliť s mojím labákom. No namiesto výbuchu šťastia a obdivu zo strany vyučujúceho sa mi dostáva len nejaké suché: "Položte to na stôl.". Ako keby moje sebavedomie nemalo žiadnu cenu. Profesor pristúpil k tabuli začal si mädlíť ruky. Že by chcel skúšať? Ale to nemá vo zvyku. Chvíľu ešte naťahoval, ale potom začal vykladať nove učivo. Ja som vedel, že iba blufuje. V kľúčových momentoch výkladu zatínal prsty, akoby sa snažil uchopiť hádzanársku loptu. Ako vždy tak aj dnes sme sa dozvedeli že pomaly obkresľujeme z tabuli. No nič, už sme si zvykli. Zvoníííí, no hodina neskončí skôr než doberieme cele učivo. Z päť minútovej prestávky mám akurát tak čas vytiahnuť si zošiť. O veľa som neprišiel, veď za tých päť minút by som aj tak stihol len zaniest' do smetiaka šupu z banána a ohryzok z jablka čo mi hnijú v lavici už od

aj študent

je len človek

rozhodol, že oprášim komp. Mam nejakú novu hru v nej chce odo mňa aby som od kosti, tak som sa mu všetkých zbabelcov čo sa mi vyrušilo. V žalúdku mi vyhrávajú muzikanti idem najesť. Nechcem zomrieť od hladu skôr zrazu sa mi zdalo, že som ešte niečo chcel je škola tak si radšej vymením spomenúť kam som dal v po izbe... No jasne, trpezlivo moja optimistická nálada uvedomil, že zajtra mám

piatku. Chvíľu to tam ešte vydrží. Nasleduje literatúra. Moja obľúbená hodina. Pozorne sedím a stípnuto počúvam o mŕtvych ľuďoch. Mam jeden sen. Keď budem veľký chcel by som sa dostať do Milionára. Tam sa mi tá literatúra určite zide. Alebo aj v Riskuj, či v Pokušení. A ešte aj, no ešte aj... počkať, už asi nikde. Ale predsa len som si ešte na niečo spomenul. Mohol by som učiť na strednej škole a prísť tak o nervy skôr ako o potenciú. Rozhodne to ešte zväžím. Po literatúre nasleduje anglina (Maj fejtvit). Mentálne oddýchnutý a pripravený hltáť vedomosti podávané v inom jazyku sedím v prvej lavici a snažím sa v rýchlosti si preložiť o čom sa rozpráva na hodine. Sedím mlčky, v tvári s výrazom, že všetkému rozumiem, a že som schopný kedykoľvek odpovedať na položenú otázku, a preto je zbytočné vôbec tu otázku klásť. Verbálny prejav mi tu veľmi nepomôže, no mimika mojej tváre sa za posledné dva roky výrazne zlepšila. Túto idylu vyrušil až zvonec, ktorý nemilosrdne prerušil diskusiu, alebo to bol monológ. Už iba jedna hodina a idem domov. Zrazu pribehol kamarát s oznamom, že nám posledná hodina odpadá. To je skvelé, ešte stihneme ísť s kamošmi aj na kofolu.

-koczman-

# Lyžiarsky výcvik 8. - 14. februára

Ako ste si iste všimli, začiatkom februára "behalo" nejako pomenej prvákov. Na svedomí to nemala chripka, ale lyžiarsky výcvik. Spýtali sme sa teda našich prvákov, ako sa im lyžovalo...

Keď to mám zhodnotiť, tak na lyžiarskom bolo super! Chatka, ktorá sa nachádzala pri Kováčovej, celkom ušla a spoločnosť nám robili susediace mladé kaderničky a dievčatá z Obchodnej akadémie. Čo sa týka lyžovania, mali sme ísť na svah už v deň príchodu, no naše plány nám prekazil nepríjemný dážď. Na druhý deň sme si to mali vynahradiť, no náš autobus zapadol necelé dva kiláky od Králikov. Tak sme zliezli do bufetu, kam po nás neskôr prišiel vydolovaný autobus. Až na tretí deň sme sa dostali na Tajov, kde boli podľa mňa ideálne lyžiarske podmienky. Tu sme sa za pomoci p. profesora Bereca a Tvrdeho naučili lyžovať, zatiaľ čo už ostatní, čo vedeli lyžovať brádzili svahy s p. prof. Antalom. Keď sme sa už ako tak naučili lyžovať, profesori nás pustili na vleky. Spočiatku len na menší, no neskôr, keď sme už vedeli dobre lyžovať, pustili nás aj na veľký vlek. Na svahu nás asi najviac pobavil spolužiak, ktorý si na vleku roztrhal nohavice...

Lyžiarske strediská sme nestriedali a tak sme chodili na neďaleký Tajov, ktorý bol asi pol hodinku cesty autobusom od chatky. Na záver nás čakali súťaže v podobe slalomu, pri ktorom sme sa náramne pobavili. Keď sme boli na chatkách a užívali sme si voľno, tak sme hrávali stolný tenis, pozerali televízor, alebo sme sa chodili guľovať pred chatky, stavať snehuliakov rôznych podôb, či chodili na diskotéky, ktoré boli až na jednu výnimku každý deň... Ku koncu lyžiarskeho sme mali spoločenský večer, kde naši profesori spoločne s pôvabnou zdravotníčkou (ktorá sa o nás, ktorí sme boli chorí, vzorne starala) vyhlasovali víťazov slalomu, čistotu izieb a ostatných vecí.

A takto nám ubehol pomaly celý týždeň plný zábavy a už sme boli doma a museli ísť opäť do školy.

-juro helbich-

# nasleduj svoj hlad

**Nechajte ľudí spať**



Potom, čo som zobudil svojho spiacieho spolužiaka, spýtal som sa ho, prečo si viac neoddychne doma. Dostal som jasnú odpoveď - v súboji spánok verzus televízia má dobrý film jasnú prevahu, a

tak treba zanedbaný odpočinok dohádzať počas vyučovacích hodín. Zdalo by sa, že tento článok dáva za pravdu všetkým rodičom a učiteľom, ktorí nám mladým vyčítajú neskoré chodenie do postele, ale nemajú pravdu. Je jedno, či si študent pôjde ľahnúť o deviatej alebo o dvanástej hodine v noci. Organizmus človeka v

puberte je úplne odlišný od ostatných ľudí. Potvrдили to aj výskumy psychiatricky Mary Craskadonovej z americkej Brownovej univerzity v Providence na Rhod Islande. Testy spánku robila v podzemnom laboratóriu na stovkách školákov, ktorí si tam líhali do postelí s hlavami opepenými snímačmi. Výsledok bol zaujímavý - rytmus spánku a bdenia príroda nastavila tak, že napokon -nášročný človek zaspí hodinu pred polnocou (v tom lepšom prípade) a pri zmysloch je najskôr okolo deviatej ráno. Naš organizmus teda trpí trvalým nedostatkom spánku a ťažko sa prispôbuje nárokom okolitého sveta. Nájdu sa aj ľudia, u ktorých je ospalosť chorobne silná. Pri pokuse o deviatej hodine ráno sa ukázalo, že polovica vzorky v primeranom veku zaspala na povel v priebehu troch-štyroch minút.

V prospech teenagerov hovoria aj ďalšie dôkazy Mary Craskadonovej. Nepozorovala len spiacich študentov ale sledovala aj hormón zvaný melatonín. Jeho koncentrácia stúpa práve počas spania, najnižší bod dosahuje, keď sme najčulejší. Čím je puberta pokročilejšia, tým viac je posunutý aj biorytmus. Preto sme my - mladí - noční vtáci a ráno nás nedostanú z postele ani párom volov.



A kto je všetkému na vine? Pravdepodobne cisár František Jozef I. Bol to on, kto nastavil celé Rakúsko-Uhorsko na šiestu rannú hodinu a každého, kto nebol o štvrtej ráno na nohách, považoval za darebáka. Samozrejme, vtedy sa jednalo najviac o fyzickú prácu. Pri duševnej činnosti, ku ktorej štúdiom rozhodne patrí, je to však oveľa horšie. Niektorí naši študenti, aby sa do 7.50 dostavili na vyučovanie vstávajú aj o piatej hodine ráno, ak nie skôr. Nemožno sa preto čudovať, že na prvých (a tým skôr nie na nultých) hodinách vyše polovica žiakov sotva udrží oči otvorené. Doktorka Mary Craskadonová odkazuje: nechajte našich mladých spať. Je to prirodzené a zdravé. Ach, prečo len Mary neučí na našej škole...?

foto: slezák & co.

-angelov-

p. Karlubík: "Vás dvoch si tu dnes nechám po škole obidvoch."



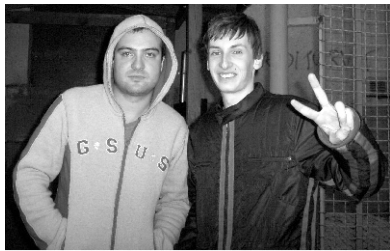

so ho poprosil o rozhovor a on ochotne súhlasil (koniec koncov kto by odmietol rozhovor takému médiu ako je strelec :)). Čakal som, že ma pošle do kapusty zelenej a tak som nemal veľmi extra pripravené otázky. No Tásler prekvapil, bol úplne v pohode a vôbec sa nesprával namyslene. Takže po krátkom rozhovore a fotke sme si potriasli pravicami a koncert sa mohol

...keď som sa konečne dostal dnu, zistil som, že všetky stoly sú už buď rezervované, alebo už pri nich niekto sedel. Tak som sa rozhodol ísť von, ale cez predný vchod to nebolo možné pretože tam už boli schody okupované ľuďmi čakajúcimi na lístky. Tak som sa vybral cez zadný vchod a tam sa mi podarilo naraziť na Táslera. Hneď

Myslím, že nie je potrebné vysvetľovať čo skratka U.K.N.D znamená, pretože na našej škole to aj tak každý vie. Krst ich debutového CD sa konal na dvakrát, najprv v Bratislave potom v Nitre. Vstup na krst bol zadarmo, takže Pekáreň bola dosť plná. Pokrstiť CD prišli chalani z Desmodu, ktorí s U.K.N.D. odohrali pár pesničiek. Keď už malo prísť k samotnému pokrsteniu, chalani zistili že nemajú CD. A tak sa spevák U.K.N.D. musel prelačiť davom až k baru a zobrat CD odtiaľ. Pôvodne mal byť



# veci BEZNE BEZNE BEZNE BEZNE

konečne začať. Celé to malo začať o 20:00, ale začalo to pre koncerty už s klasickým takmer 30 minútovým oneskorením. Keď to vypuklo Pekáreň naozaj nestačila. Bola totálne preplnená, nedalo sa ísť dnu, ani von. Asi by bolo lepšie keby to spravili v PKO. Tak či tak to bola parádna show. Svetlá, stroboskopy, dym, pár pesničiek prerobených do koncertných verzii, zvlášť vydarená bola skladba "Tajné milovanie", ktorá bola obohatená o skvelé elektronické intro. Ako som už povedal parádna show. IMT Smile zahrali všetky ich staré hity a aj veci z nového albumu, ktorý je dosť vydarený.

## Ako sa Vám páči turné, ako ho hodnotíte?

Ešte to ide stále.

## Ved' už Vás čaká len Bratislava a končíte?

Práveže ne, hráme aj v Čechách a ešte ideme aj do Anglicka, Írska čiže nie je to také, že by sa to končilo, začínalo. Mi vlastne v podstate budeme hrať do leta stále a ešte aj v lete.

## Vráťte sa tento rok ešte do Nitre?

Neviem, ale podľa mňa keď tu bude nejaký festival, neviem či nie je tu nejaký v okolí, možno, že aj hej. Neviem kde všade budeme, ale budeme hrať všelikle.

## Čo treba nato, aby ste sa stali najlepším spevákom na Slovensku ? (Tásler získal Aurela za najlepšieho speváka).

To mňa sa akože pýtaš hej?

## Ved' ste?!

Neviem... Spievať a Spievať a mať to rád, ale nemyslím si, že toto bolo nejaké strašné ocenenie (Ten Aurel).

## Od kedy už spievate?

Tykaj mi, v pohode.

## Tak od kedy už spievaš, mal si nejakú kapelu zo študentských čias?

Hmm, mal som v podstate, hej. Mi sme začali keď som mal 12 rokov, v podstate no bola to moja študentská kapela. Vlastne to už vznikala IMT Smile. Proste treba hrať a hrať a veriť tomu, niekedy to aj nejde, niekedy ide, ale hlavne to musíš mať rád.

## Školu máš akú?

Gymko.

## A vysokú?

Nemám.

## Aký máš názor na drogy?

Treba sa o tých veciach rozprávať, netreba sa zakrývať. U nás je veľa takých vecí, o ktorých sa nerozpráva a ja si myslím, že to je chyba. Potom vznikajú všelijaké zvláštne názory na tieto témy, čiže hovoriť o tom.

A to je už naozaj všetko, Peace!

krstným otcom Kuli z Desmodu, ten ale dal šampanské aj CD do davu a tak pokrstiť CD mohol každý komu sa dostalo do ruky. Nakoniec sa však ani šampanské ani CD nevrátili, niektorý z krstných otcov si ho slušne povedané privlastnil. Na krst sa prišla pozrieť aj ďalšia úspešná nitrianska kapela Slíž. Na Nitre asi niečo bude, pretože v relatívne krátkom období je U.K.N.D. po Slížoch a Desmode už treťou nitrianskou kapelou, ktorá prerazila. Bohužiaľ z technických dôvodov (roztrhnutá páska v diktafóne) sa nám s nikým nepodarilo spraviť rozhovor. Ale potom ako pri stole kde sme sedeli, asi 15 minút postával Kuko zo Slížov sme sa s ním odfotili a dohodli rozhovor na najbližšom koncerte. Takže viete s kým bude rozhovor v najbližšom čísle. A čo sa týka tej fotky, na ľavo od Kuka to je moja maličkosť a tí ľudia na pravo tam priskočili keď videli foťak a Kuka. Všetkých nás môžete stretnúť pri brázení chodieb našej školy.



foto: slezák

-inger

# ...piatok trinásteho...

V piatok, 13. februára sa uskutočnilo školské kolo súťaže SOČ (Stredoškolská Odborná Činnosť). Pýtate sa, čo to je? Je to dobrovoľná záujmová činnosť žiakov denného štúdia gymnázií, stredných odborných škôl, konzervatórií a stredných odborných učilíšť. Do súťaže sa môžete prihlásiť ako jednotliviec, alebo dvojica. Výsledkom SOČ je samostatná práca, ktorá sa predkladá na odborné posúdenie. Vyvrcholením SOČ sú súťažné prehliadky, na ktorých žiaci obhajujú výsledky svojej dlhodobej práce. Prehliadky sú jednotné v celej SR a poriadajú sa každoročne.



V súťaži SOČ patríme medzi tri najlepšie školy Nitrianskeho kraja, o čo sa

zaslúžili naši žiaci. Počas ôsmich ročníkov úspešne reprezentovalo našu školu v krajskom kole päťdesiatpäť študentov, z ktorých dvadsaťštyri postúpilo do celoštátneho kola. Výsledkom sú tri prvé a dve tretie miesta v celoslovenskom kole. Úspechom je aj šesť mimoriadnych ocenení a dva úžitkové vzory. Aj tento rok sa budú naši študenti pokúšať o čo najlepšie umiestnenie, ktoré sa taktiež pripisuje na prihlášky VŠ.

Mimochodom pre prijatie na Fakultu elektrotechniky a informatiky STU bez prijímačiek tento rok postačí umiestnenie v krajskom kole, alebo účasť v republikovom kole takejto súťaže:)

-janto-

## Výsledky školského kola 26. ročníka SOČ

*Informatika:*

1) **Lubomír Varga**- Logický analyzátor.

*Elektrotechnika, elektronika, energetika:*

- 1) **Peter Šmitala, Rastislav Kostolanský**- Trojfázový regulovateľný transformátor,
- 2) **Martin Laco**- Návrh hlbokotónovej efektovej jednotky,
- 3) **Vladimír Bašňák**- Návrh hlbokotónovej jednotky.

*Mikroprocesorová, výpočtová a telekomunikačná technika:*

- 1) **Milan Uhrík**- Model dopravného pásu,
- 2) **Stanislav Buch**- Unitest.

*Učebné pomôcky:*

- 1) **Tomáš Kopecký**- Piestové axiálne čerpadlo s naklápacou klapkou,
- 2) **Jozef Havlíček, Martin Podsklan**- Model remeňového variátora,

- 3) **Peter Škorec**- Rozvody automobilov,
- 3) **Juraj Chum, Róbert Mandalov**- Funkčný model kuželového diferenciálu.

*Stavebníctvo, architektúra a priemyselný dizajn:*

- 1) **Juraj Trenčanský**- Návrh športového automobilu pre mladých,
- 2) **Štefan Bányi**- Bezpečnostný zámok.

*Strojárstvo, hutníctvo a doprava:*

- 1) **Dušan Červeňák**- Úprava vodorovnej obrážačky,
- 2) **Tibor Lörinc**- Výroba ozdobných hlavíc na ploty a zábradlia,
- 3) **Martin Bahula, Peter Žáčik**- Konštrukčný návrh stola.

*Voľný čas:*

- 1) **Peter Mikulášik**- Stroj na posilňovanie chrbtového svalstva,
- 2) **Richard Turba**- Posilňovač svalstva bicepsu,
- 3) **Juraj Rozgoň**- Posilňovač svalstva slabín a vnútornej strany stehien.





**Lubomír Varga** - "Logický analyzátor" v kategórii informatika,

**Dušan Červenák** - "Úprava vodorovnej obrážačky" v kategórii strojárstvo, hutníctvo a doprava.

**Kto ti navrhol prácu? Prečo si sa rozhodol zapojiť do SOČ?**

4.B: Navrhol mi ju pán profesor Ing. Arpáš. Chcem sa zúčastniť súťaže KOP.

4.S: Vybral som si ju sám a pán profesor Ing. Mikuláš mi ju pomohol navrhnuť. Chcel som sa vyhnúť praktickej maturite a vedel som, že by mi pomohlo niečo také na VŠ.

**Ako dlho si sa venoval práci?**

4.B: Od augusta minulého roka (cca 200h).

4.S: Od novembra minulého roka (cca 280h).

**Kto ti s tým pomáhal?**

4.B: Ing. Arpáš a SCARY (bývalý žiak našej školy).

4.S: Ing. Mikuláš a otec.

**Keby si robil prácu od začiatku, čo by si na nej zmenil? (S čím nie si spokojný?)**

4.B: Programoval by som to určite v C++, a nie vo VISUAL BASIC-u. Radšej by som to urobil pre Linux, ako pre Windows.

4.S: Iné technické prevedenie. Je dosť náročná manipulácia.

**Čo bolo najťažšie?**

4.B: Dokumentácia.

4.S: Animácia a výroba modelu.

## ROZHOVOR S...



PhDr. Milan Bíro

**Stav:** šťastne neslobodný**Znamenie:** škorpión**Farba očí:** hnedá**Obľúbená farba:** modrá,  
čierna, biela**Zlovyk:** študenti to vedia  
lepšie, tak len námatkovo-  
fúkanie do ofiny..✂️ **Čo učíte na našej škole?**

Učím slovenský jazyk a etickú výchovu a trochu aj dejepis.

✂️ **Aký bol Váš obľúbený, resp. neobľúbený predmet?**

Obľúbené: slovenský jazyk, etická výchova, dejepis, telesná výchova a aj zemepis. Neobľúbené: matematika, matematika...

✂️ **Aké máte záľuby?**

Hokej, futbal teoreticky, dejepis tiež, no a dvíham činky, to sa dá len prakticky.

✂️ **Čím sa odlišujete od davu?**

To musia povedať tí, ktorí sa pozerajú na dav. Niekedy som excentrický, inokedy chcem byť neviditeľný, no akosi to nejde.

✂️ **Akú vlastnosť si ceníte na ľuďoch?**

Začal by som od konca. Neznášam kombináciu arogantnosť- tuposť- namyslenosť- nesebakritickosť. Tá posledná časť je u našich žiakov veľmi populárna, ale našťastie, ľudia s kompletnou kombináciou medzi študentmi nie je až tak veľa. No a čo si cením? Charakternosť, dobroprajnosť, ochotu pomôcť a najmä schopnosť zostať pri zemi, ak som v niečom mimoriadne dobrý. Byť sebedomým, ale nevyvyšovať sa, hoci na to mám. To je tá správna kombinácia. Nerád by som zostal vo všeobecnej rovine. A tak aj keď nezvyknem vyzdvihovať jednotlivcov, ak sú dobrí viacerí, musím spomenúť ako veľký príklad p. Mozolovú.

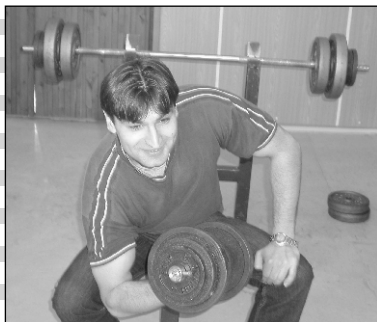
✂️ **Aké ženy sa Vám páčia?**

Páči sa mi veľmi veľa žien, a nebojím sa povedať, že to nie je fráza, že moja najviac. Ale nie je pravda, že každá žena je pekná. Hovoríť toto by už bola fráza.

✂️ **Čím sa Vaša manželka líši od iných, čím Vás zaujala?**

Zase to nie je otázka na telo, takže sa od davu líši. Doteraz ma tým zaujíma, no nie vždy je to pre mňa príjemné. Je mimoriadne ambiciózná až maximalistická, čo ja nie som. Niekedy je to však dobré, vtedy ma "potiahne".

✂️ **Poradte aj nám, ako zbalit peknú babu?**

Nemám ani frajerku, takže neporadím.

✂️ **Ste jediný zástupca mužského pokolenia v kabinete. Aké sú výhody a nevýhody tohto spolužitia?**

Výhody: poriadok, vôňa, pracovná atmosféra.

Nevýhody: príliš veľký poriadok, prílišná vôňa. Mám čo robiť, aby som veľmi nesvietil. Našťastie

svietim, vtedy si hovorím, že som normálny chlap.

✂️ **Chceli by ste niečo odkazať študentom?**

Nech sú takí, aké vlastnosti som načrtnol vyššie. Nech dokážu odhadnúť svoje sily a nech sa vzdajú cieľov, na ktoré nemajú. Nebudú trápni. A naopak, nech sa nikdy nevzdávajú len preto, že niekto spochybuje ich schopnosti alebo sa im vysmieva.

Ďakujeme za rozhovor.



Takže vás vítam v novej rubrike "inger in", ktorá sa bude venovať nielen svetovému showbusinessu, ale dokonca aj tomu školskému :-), totižto tu budú predstavené kapely študentov našej školy. Ak chcete predstaviť vašu kapelu v časopise pošlite mail na strele\_c@inmail.sk, ako predmet daj inger in. Táto rubrika sa bude deliť na dve časti. Prvá časť sa bude venovať hudbe a druhá filmu. Hudba bude monostylová, to znamená že všetko sa bude točiť vždy okolo jedného štýlu. V tomto čísle sa venujeme elektronickej muzike. Povieme si niečo o elektronickej hudbe ako takej, predstavíme si elektronicnú kapelu, uvediem text a preklad skladby, neviem o tom, že niekto na škole by robil elektroniku takže tento raz túto časť vynecháme. V druhej časti si dáme recenziu na nejaký film. Z heslom There's No Business Like Showbusiness vám prajem príjemné čítanie.

Tak čo to vlastne je tá elektronicná muzika? No myslím, že na začiatok by bolo najlepšie povedať čo elektronicná muzika nie je. Určite to nie sú všetci tí čo na vás kričia Keep Dancing z Vivy a MTV! Títo "DJ's" robia elektronicke len zlé meno. Tak prejdime už konečne k tomu čo to vlastne je tá elektronika. Toto pomenovanie bolo prvýkrát použité ako názov výberovky "New Electronika", obsahujúcej skladby zoskupení Detroitskej techno scény ako Underground Resistance, Juan Atkins, ale aj Motor City z Európy. Americká tlač začala tento termín používať v súvislosti so škatulkovaním produkcie mladých umelcov, využívajúcich pri tvorbe elektronickej "mašinky". Takže ak použijete termín elektronicná muzika, tak myslíme dnes už nespočetné množstvo štýlov napr.: Trance, Chill out, d&b, House, Ambient House, deep House, Funk House,

inger

in

Nu-Jazz, Etno, Progressive, Rave, Techno, Acid Techno. Všeobecne najznámejší štýl je Techno. Väčšina ľudí, ktorí tvrdia, že Techno je o ničom tak ho skutočne ani nepočuli. Pretože všetko čo počujú a je tam nejaký rýchlejší rytmus (tuc tuc) volajú Techno.

Tak si tu Techno definujeme- hudba rozložená na elementárne časti, skoro žiadne zvuky len rytmus. Plynule prechádzajúci rytmus bez prestávok, akoby hrala jedna úžasná nekonečná skladba. Syntetizátor, následne automatický bubeník, neskôr počítač a dnes? "Nekonečné" množstvo nových a nových prístrojov, samplerov, zvukov, možností. Nová forma pre vyjadrenie, umenie. Techno vzniklo keď svet ohromovala Madona, Depeche Mode (koniec 80. rokov). Bez radikálnych zmien (samozrejme, že za 23 rokov sa zmenilo, ale podstata ostala) existuje a ohromuje nové generácie začínajúcich Cluberov. Techno je o uvoľnení o tanci o zabudnutí na stereotyp, cítiť len rytmus, ale o tom je vlastne skoro celá elektronika.

Ďalší známy štýl je House. Má korene v Chicagu a Brooklyne (podobne ako Techno), ale zaraduje sa medzi novší štýl, lebo celosvetovo známy sa stal neskôr ako Techno. House je melodickéjší ako Techno, má pomalšie beats (nie zas o moc), používajú sa v ňom aj vokály.

House & Techno sú dnes už kultové štýly a páni Dj, ktorí stáli pri ich vzniku ako napr. David Morales (asi najslávnejší dnes už 42 ročný Dj vokálového Housu) tvrdia, že nové štýly ako sú Trance a Progressive je proste drogová muzika. Vraj im chýba feeling. V House je muzika základ, ale pri Trance je základ droga. Tak ako to teda je? Tanečné parties sú spojované s drogami, je to možno rozšírenejšie, ale to je len preto, že táto muzika poskytuje dokonalý odlet, uvoľnenie, extázu. Najčastejšou drogou na parties je extáza, nazývaná aj disco droga, ale ide to aj bez drog a riskovania závislosti. Extázový ošial rozpútal v kluboch po celom svete až film od Irvina Welsha Trainspotting. Mimochodom Welsh pripravuje nový film The Ecstasy Chemická Romanca, ktorý bude o dílerovi, ktorý sa zaľúbi a chce zmeniť život, ale najskôr musí vyriešiť dlh miestnemu gangu. A keď sme už pri Trainspottingu, neďa mi nespomenúť skvelý soundtrack k tomuto filmu, ktorý je dnes už legendou. Ten soundtrack preslávil formáciu Underworld (skladba sa volá Born Slippy) a myslím, že tento song si musíte vypočuť ak si chceterobiť názor na elektronicnú muziku.

No ale poďme od filmu späť k muzike a poďme si prebrať až nechutne často používanú frázu "šak to je len samé tuc, tuc". V rámci elektroniky existuje aj kopec DownTempových štýlov, ktoré niekomu môžu pripadať až ako ezoterická hudba. Takéto niečo máme aj v albume mesiaca.

Takže zhrnutie, neodsudzujte dopredu čo ste poriadne neposúdili a ak si chcete vytvoriť názor na elektroniku tak vám odporúčam zohnať si album od Underworld, Roni Size (otec clubingu), Air, Lamb, alebo slovenských B3, This is Kevin a Puding pani Elvisovej... Pohodlne sa usadte a pustite si to čo možno najhlasnejšie. Vnímajte to čo najviac, a ak nebudete cítiť nutkanie vstať a tancovať, tak ste beznádejní. Ale ak vás to zaujme, tak sa stretne na najbližšej party!

# Air

## Talkie

## Walkie

režisérovi s odôvodnením, že ich klipy ani hudba nie sú určené pre MTV. No nakoniec ten klip nie je až taký hrozný. No ale poďme radšej hovoriť viac o samotnom Talkie Walkie. Obsahuje 10 skladieb. Air na ňo m

spolupracovali s hudobným skladateľom Michelom Colombierom a producentkou hviezdou Nigelom Godrichom, ktorý produkuje Radiohead, Travis a ďalších. Na tomto albume

I don't want to be shy  
Can't stand it anymore  
I just want to say "Hi"  
To the one I love  
Cherry blossom girl

I feel sick all day long  
From not being with you  
I just want to go out  
Ever night for a while  
Cherry blossom girl

Tell me why can't it be true

I never talk to you  
People say that I should  
I can pray everyday  
For the moment to come  
Cherry blossom girl

I just want to be sure  
When I will come to you  
When the time will be gone  
You will be by my side  
Cherry blossom girl

Tell me why can't it be true

I'll never love again  
Can I say that to you  
Will you run away  
If I try to be true  
Cherry blossom girl

Cherry blossom girl  
I'll always be there for you  
That means no time to waste  
Whenever there's a chance  
Cherry blossom girl

Tell me why can't it be true

Ja nechcem byť plachý  
Nemôžem to znieť viac  
Chcem proste povedať 'ahoj'  
Jednej, ktorú milujem  
Cherry blossom girl

Cítim sa chorý celý dlhý deň  
Z nebytia s tebou  
Chcem ísť von  
Každú noc pokiaľ  
Cherry blossom girl

Povedz mi prečo to nemôže byť  
pravda

Nikdy sa s tebou nerozprávam  
Ľudia vravia, že by som mal  
Môžem sa modliť každý deň  
Za moment príchodu  
Cherry blossom girl

Chcem si len byť istý  
Keď k tebe prídem  
Keď príde čas  
Budeš na mojej strane  
Cherry blossom girl

Povedz mi prečo to nemôže byť  
pravda

Nikdy nebudem milovať zneva  
Môžem ti povedať že  
Utečieš preč  
Ak skúsim byť úprimný  
Cherry blossom girl

Cherry blossom girl  
Vždy tu budem pre teba  
To znamená nestrácam čas  
Vždy keď je šanca  
Cherry blossom girl

Povedz mi prečo to nemôže byť  
pravda

Myslím, že málokto (ak vôbec niekto) z vás Air pozná, tak začnem tým, že ich predstavím. Jean-Benoit Dunckel a Nicolas Goldin sú dvaja Francúzi, ktorí stoja za projektom Air. Paradoxne vo Francúzku nemajú veľký úspech, no zato v Anglicku ich zbožňujú. Vydali už tri albumy, soundtrack k filmu Virgin Suicides a jednu hudbu k literatúre.

Air rozhodne nie sú priemerná "tuc tuc-tovka". Niekde som počul, že ich štýl je shynt ambiet, ale Air sa podľa mňa nedajú zaškatuľkovať do nejakého štýlu. Je to proste d o w n t e m p o v á , atmosferická, ľahká elektronika poprepletaná rôznymi akustickými nástrojmi. Air sú pre starých i mladých, dokonca ich najnovší singel (Cherry Blossom Girl) už dlhšie brázdí viac či menej úspešne aj naše rádia a hitparády. Klip k tomu singlu dost' mútil mediálne vody, pretože jeho réžiu Air zverili porno



prvý raz Air naspievali takmer všetky vokály sami. Tie sa im celkom vydarili, ale aj keby nie u Air ide hlavne o hudbu. Na človeka, ktorý sa v hudbe, aspoň tej elektronickej moc nevyzná, môže Air pôsobiť ako ezoterická záležitosť. Asi jediný nedostatok albumu je, že už po štyridsiatych štyroch minútach zasnenosti sa musíme vrátiť späť do krutej reality.

p. Földesy: "Niektorí mi robili, čo som bol v jednej písomke."



Po ťažkom a bolestnom prečítaní všetkých troch kníh, som sa konečne posadil pred dlho očakávaný záverečný diel trilógie Pána Prsteňov. Aj napriek už dosť komerciou poznačenej dvojke som bol optimistický. Čakal som najlepší film z celej trilógie, pretože z kníh bola najlepšia podľa mňa tá tretia. Nuž na nešťastie opak bol pravdou. Pri každej scéne ma chytala väčšia a väčšia zúrivosť. Prakticky v tom filme nie je jediná scéna, v ktorej by nebola chyba. Ja byť Tolkienom, tak by som sa musel obracať v hrobe.

Asi dobre vedel čo robí keď nechcel, aby sa jeho dielo sfilmovalo. O chybách sa nechcem moc rozpisovať, lebo na to by mi asi nestačil ani celý tento časopis. No ale predsa mi nedá nespomenúť aspoň tie najväčšie rozdiely oproti knihe. Totižto pan režisér Peter Jackson úplne zmenil kompozície jednotlivých dielov. Spoločenstvo Prsteňa (prvý diel) mal končiť optimisticky a nie smrťou jedného člena spoločenstva (Boromira). Boromir mal zomrieť až v Dvoch vežiach (druhý diel). Dve veže mali byť celé pesimistické a nemali končiť happyendom, ale úplnou beznádejou. Totižto na konci Dvoch veží mal zomrieť samotný Frodo. No a čo sa týka toho nešťastného Návratu

úmmzqhhgqjrttq. qmñtñúiqyprtt

# The Lord Of The Rings

## The Return Of The King

úmmzqmmñprrttq. úmmzqmqmrrtt

kráľa, tu Jackson odignoroval takmer polovicu knihy. Trojka sa nemala končiť šťastným návratom Hobitov domov. Doma ich mala čakať zdevastovaná krajina pod nadvládou Sarumana, ktorú si musia vybojovať späť. Ale o chybách už stačilo.

No a tak som sa už bez očakávaní odhodlal pozrieť si The Return Of The King ešte raz. Snažil som si odstrániť z hlavy všetko čo som vedel z knihy. Už sa mi to nezдалo až také hrozné. Takže verdikt je: filmové spracovanie Pána Prsteňov, napriek tomu, že celkom nevyužíva potenciál Tolkienových kníh, je skvelý filmový zážitok. Samozrejme len pre tých šťastlivcov čo nečítali knižné spracovanie. Tí čo sme knihu prečítali, si film nemôžeme vychutnať, pretože nám budú do očí byť nepochopiteľné rozdiely.





45 min. strachu...

Starý Vlk naháňa malú Líšku. Malá Líška sa po dlhom behu dostane do brlohu. Starý Vlk zaklope na dvere a hovorí:...

(dokončenie v tajničke)

pomôcky: ataman tenákel eoka	kolo	1. časť tajničky	ostrov vyhnania Napoleona	vojenská hodnosť	dopredu po ang.		Dunajská Streda (ŠPZ)	knižné vydavateľ- stvo	žrebova- nie	identifi. číslo	prázdno	mäkký Oto
spevohra						nadávka						
úkryt zvieratá						3. časť tajničky						
makajte							akciová spoločnosť pomoc po ang.			otázka 1. pádu 2. časť tajničky		
krstné meno Bin Ládina						akustický jav kiloampér					pijete	
koho			Adélke ad acta					ťažné zvíra				časť dňa
	vlastní v roku pána					hliník podstavec na rukopis		ažúrová výšivka rob s pluhom				
anti- vírusový systém						nechá chlascite						
požičia			pulz bereme				občan Ríma terorist. org.					
	snívanie							skoro mesto reťaz po česky				
	Mesiac básn.	rečník ochrana človeka a prírody							Internet Explorer otec			
žreb				nadávka vlastnil						vlastnil	asociácia poskyt. Internetu	sodík chem. značka
vzdeláva- me						kozácky náčelník končatina						
4. časť tajničky							úsek					
nátlak					500 rímskych		Zoltán					Created by: hrku-hrku

Opäť vás vítam v rubrike „do it with the BEAR“?!. Dnešné zapojenie bude zložitejšie, aj keď musím povedať, že sa nám ho v 3.A podarilo zostrojiť asi štyrikrát (dobré, bolo to trikrát, ale to nemusí každý vedieť). Ide o „jednoduchý“ napájací zdroj. No načo nám elektrikárom už bude taká sprostosť, že stabilizovaný zdroj. Skúste položiť túto otázku p. prof. Ing. Arpášovi a o prázdniny máte postarané (pozdravujem p. prof. Arpáša :)). Ako elektrotechnici to potrebovať určite budete, pokiaľ vás však elektrotechnika zaujíma. Ďalej tento článok nemusia čítať R.M., F.J., N.Q....

# do it with the bear



Ale vážne. Zdroj sa zide na oživenie práve postavených stavebníc, nabíjanie (pri najhoršom), napájanie rôznych prístrojov, ktoré sú citlivé na zvlnenie výstupného napätia a potrebujú stabilné napätie a pod.

Ide o stabilizovaný zdroj, ktorý umožňuje reguláciu výstupného napätia 0 až 19 V (hrubá aj jemná regulácia) a obmedzenie prúdu, nastaviteľné od 5 mA do 1,2 A.

Základom je stabilizátor LM317T. Aby bolo možné regulovať výstupné napätie od nuly, je potrebné ho "oprieť" o záporné referenčné napätie o veľkosti väčšej ako 1,25V.

Je použité záporné referenčné napätie asi  $U_r = -1,6V$ , ktoré je odoberané z referenčného stabilizátora s diódou LED D8, tá je zároveň použitá ako indikácia ON.

Aby pomocný stabilizátor spolu s hlavným usmerňovačom pracovali správne, je potreba, aby sa z hlavného usmerňovača odoberal aspoň rovnako veľký prúd ako z pomocného usmerňovača. Inak by sa na kondenzátore C2 zväčšovalo napätie naprázdno a mohli by sa poškodiť niektoré súčiastky zdroja. Prevalu prúdu z hlavného usmerňovača nad prúdom z pomocného usmerňovača je dosiahnuté pomocou R6 a R7.

Prúdové obmedzenie zdroja je uskutočnené tranzistorami T1 a T2. Veľkosť R3 a P3 by mala zostať približne rovnaká. Jas LED D9 je riadený rezistorom R10. Zdroj je napájaný striedavým napätím zo sieťového transformátora, ktoré sa privádza na svorky TRAFO. Veľkosť napájacieho napätia je 23V a výkon transformátora asi 30W ( $30/23 = 1,3A$ ). Na výstup zdroja sa odporúča pripojiť zaťažovací rezistor R11 (1W), bez neho by výstupné napätie naprázdno bolo väčšie ako napätie nastavené a zdroj by nebolo možné nastaviť od nuly. Tento zdroj môžeme ľahko rozšíriť o zdroj pevného napätia 5V. Stačí ku chladiču (ktorý je použitý na "LM-ku") izolovane priskrutkovať monolitický stabilizátor typu 7805 a pripojiť na jeho vývody blokovací kondenzátor o kapacite 100nF. Stabilizátor je napájaný napätím U1 odoberaného z kondenzátora C2. Ak by ste sa chceli dočítať viac o tomto zapojení, najdete ho v *Electus 2001* (str. 21,22,23).

-novoveský-

## Plošný spoj strana Cu (dúfam, že 1:1)

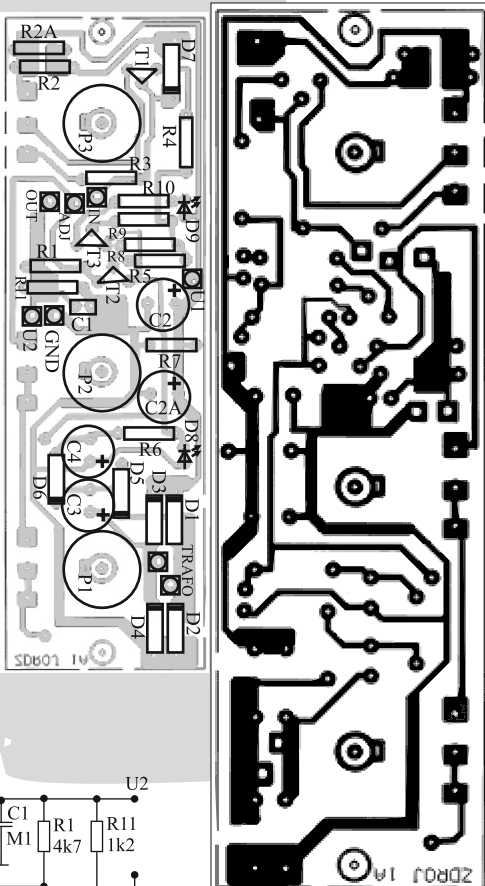

## Schéma zapojenia

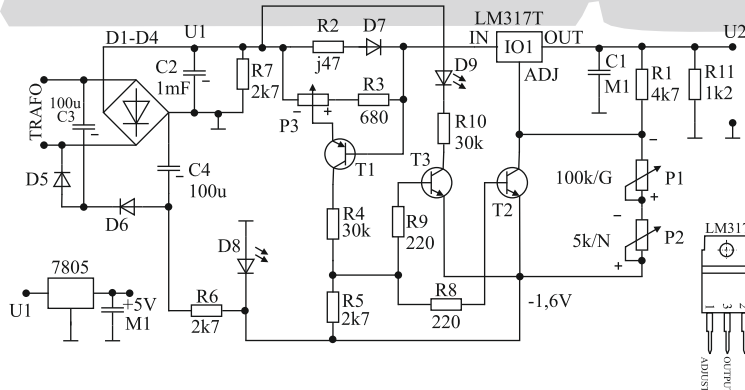

- R1- 4,7kΩ,
- R2- 2x1Ω paralelne,
- R3- 680Ω,
- R4,R10- 30kΩ,
- R5- 2,7kΩ,
- R6,R7- 2,7kΩ (podľa napájacieho napätia),
- R8,R9- 220Ω,
- R11- 1,2kΩ/1W,
- P1- 100kΩ/N potenciometer TP160,
- P2- 5kΩ/N potenciometer TP160,
- P3- 1kΩ/N potenciometer TP160,
- C1- 100nF/35V,
- C2- 2x470uF/35V,
- C3,C4- 100uF/25V,
- D1-D6- 1N4007,
- D7- 1N5408,
- D8,D9- LED s väčšou účinnosťou,
- T1- KC307 (ľubovoľný PNP),
- T2,T3- BC547B,
- I01- LM317T

# cogito, ergo sum

## alebo

## si logickou nulou?

V minulom čísle sme mali niekoľko úloh, ktoré každý :) asi vyriešil. Len pre istotu uvediem riešenia jednotlivých úloh.

### 1. úloha- muži s klobúkmi

a) Aby muž číslo 3 vedel, aký má klobúk, musel by pred sebou vidieť dva hnedé klobúky (lebo hnedé sú len dva, to znamená, že on by mal na hlave čierny). No on povedal, že nevie, akej farby je jeho klobúk. Teda určite nevidí pred sebou dva hnedé klobúky.

b) Muž číslo 2. Keby videl pred sebou hnedý klobúk, je jasné, že on má teda na hlave čierny. Lenže on asi hnedý klobúk nevidí, keďže tvrdí, že nevie akej farby je jeho klobúk.

c) Muž číslo 1 teda môže vyhlásiť, že on má na hlave čierny klobúk.

Pomôcka:

Muž 1 Č Č H  
Muž 2 Č H Č



Ostrov,  
rybár,  
ryba...otoč.

Má začiatok aj koniec?



Muž 3 ? ? ?

Posledný stĺpec teda nemôže nastať, a pre muža 1 ostáva len kombinácia s čiernymi klobúkmi, to znamená, že on má čierny klobúk.

### 2. úloha- problém s komínom

Úloha sa dá vyriešiť pomocou podobnosti trojuholníkov.

$$\begin{aligned} 8/5 &= x/45 \\ x &= (8/5) * 45 \\ x &= 72 \end{aligned}$$

Továrenský komín je vysoký 72 metrov.

### 3. úloha- roboši a kanál

Zo zadania vyplýva: za 9 hodín 9 metrov = 1 meter za hodinu. Ak majú vykopat 50 metrov za 50 hodín, musí kopat znovu 9 robotníkov.

### 4. úloha- počet trojuholníkov

Na obrázku je 40 trojuholníkov.

### 5. úloha- komu patrí ryba?

Tak sa mi zdá, že Nemcovi.

V tejto časti "cogita" si dáme niečo na oklamanie jedného zmyslu. Nemusíte až tak strašne rozmýšľať, stačí pozerat' a smiat' sa nad "dokonalosťou" očí.

### Ohýba sa, alebo neohýba?

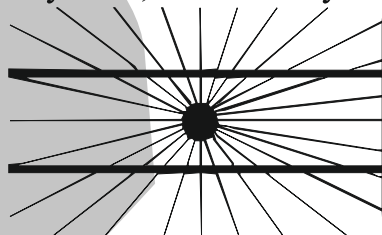

### Aj ty vidíš, čo tam nie je?

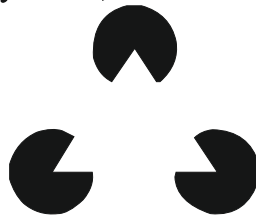

### Koľko nôh má slon?

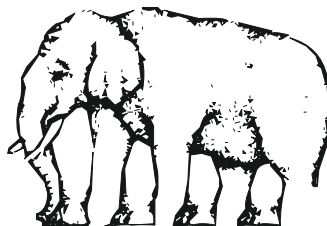

### Hore alebo dole?

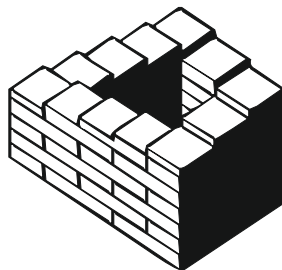

To je ľahké...



# Pravidlá

- Študent sa pri vyvolaní slušne ospravedlní a požiada o možnosť použiť Joker-a.
- Joker-a vyplní (nestrihá!) a dá ho skúšajúcemu učiteľovi podpísať.
- Študent môže použiť Joker-a len pri ústnej odpovedi.
- Študent nemôže použiť Joker-a pri písomnej práci a pri dohodnutej ústnej odpovedi.
- Platnosť Joker-a je do nasledujúceho čísla.
- Študent môže použiť Joker-a len raz do nasledujúceho čísla.
- Použitie Joker-a bude v každej triede evidované.
- Pri strate Joker-evidencie triedy, nie je možné použiť Joker-a do nasledujúceho čísla.
- Falšovanie sa považuje za porušenie školského poriadku.

# strelec

časopis študentov  
SPŠ Nitra  
ul. Fraňa Kráľa 20

**zodpovedný pedagóg:** Ing. Ján Földeši  
**redakčná rada:** Ľuboš Gregor 2.A, Ján Csillag 3.A, Tomáš Janto 3.A, Jozef Koczman 3.A, Michal Novoveský 3.A, Michal Inger 3.B  
**grafická úprava:** Ing. Ján Földeši  
**neprešlo jazykovou úpravou**  
**tlač:** Tlačiareň JAMIS, Topoľová 2  
**ročník:** I.  
**číslo:** druhé  
**náklad:** 200 kusov  
**cena výtlačku:** 15.- Sk  
**e-mail:** strele\_c@inmail.sk

## joker 2/04

meno žiaka:

predmet:

podpis učiteľa:

pečiatka školy:

joker 2/04

